



Ступенчатая газовая горелка RGB-80

Технические данные

- Двухступенчатая газовая горелка мощностью от 297 до 810 кВт на газе (29,7 до 81 Нм³/ч для газа G20), степень регулирования мощности горелки 1:3, и соответствующая классу II по содержанию NOx.
- Совместимость со всеми типами камер сгорания в соответствии со стандартами EN-303 или BS-EN 12953-3.
- Подходит для использования в жаротрубных, водогрейных и водотрубных котлах.
- Горелка включает в себя: Алюминиевый корпус, пламенную трубу, электропроводку, вентилятор, панель управления, устройства для розжига, клапаны и все необходимые предохранительные устройства для газовой рампы.
- Автомат горения: HONEYWELL TMG или SIEMENS LFL в зависимости от заказа Покупателя или политики производителя, основанной на наличии на рынке. Автомат горения включает в себя: Главный автомат горения и сервопривод.
- Газовая рампа включает в себя: Фильтр, регулятор, главный клапан и предохранительный клапан, манометры, реле мин. давления (в соответствии со стандартом BS-EN 676).

Газовая рампа поставляется в двух типах, в зависимости от применения:

- Газовая рампа низкого давления Rp1 1/2 с мультиблоком (давление на входе составляет от 34 до 360 мбар).
- Раздельная газовая рампа низкого давления Rp1 1/2 (давление на входе составляет от 45 до 360 мбар).
- Преимущества: Оптимальное проектирование, высокая степень модуляции, бесшумная работа, возможность открытия корпуса горелки с шарнира в обоих направлениях, простота в установке и обслуживании.
- Опциональная возможность: Совместимость сжиженного нефтяного газа (LPG) с комплектами форсунок LPG.



Дополнительная информация

- Двигатель вентилятора: 1.1 кВт, 3 фазы, 380 до 400 В., 50 Гц, 2850 об/мин.
- Рабочая температура окружающей среды: 5-60°C
- Максимальная температура воздуха для горения: 60°C
- Уровень шума: 75 дБ на расстоянии 1,5 метра
- Класс защиты (IP): 43
- Вес нетто: 53 кг
- Габаритные размеры упаковки (Д x Ш x В): 1220 x 745 x 730 мм

Стандартные условия: Температура окружающей среды: 20°C, температура газа: 15°C, атмосферное давление: 1013 мбар, высота над уровнем моря: 0 м (в соответствии со стандартами BS-EN 676 и BS-EN 267)

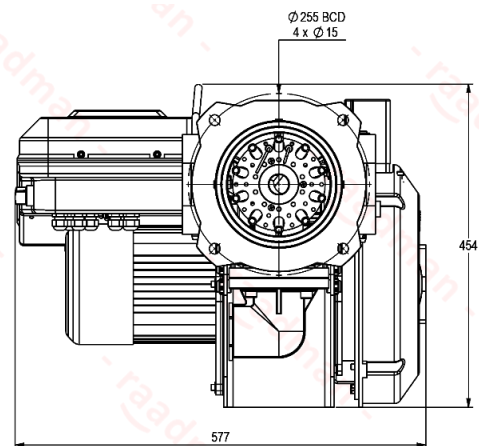
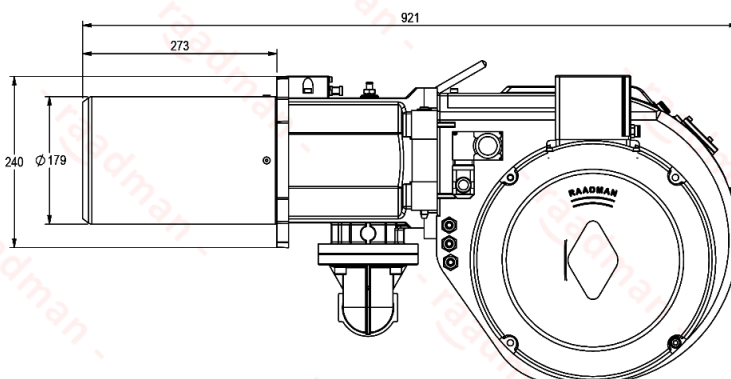
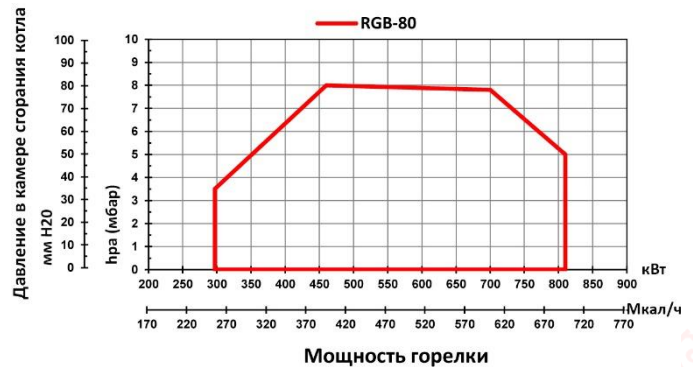

- Рекомендуемый диаметр фланца крепления к котлу = 191 мм

Сертификаты

- Сертифицирован в Евразийском экономическом союзе (ЕАЭС) в соответствии со стандартом № 0378484.
- Сертифицирован в соответствии с национальным стандартом Ирана ISIRI-7595 (BS-EN 676).



Сканируйте для получения доступа к: Техническому описанию, Техническим данным, Технической консультации, 3D-модели (только для Вип-Клиентов)

